

Publicación Feria del mueble, Valencia

22

FERIAS//FERIA DEL MUEBLE

29 SEPTIEMBRE-1 OCTUBRE 2003 VALENCIA EN FERIA

■ TENDENCIAS ESTÉTICAS PROPUESTAS Y CREACIONES INNOVADORAS EN FIM

La industria española del mueble diseña la casa mediterránea del XXI

LOS VISITANTES EXTRANJEROS SE HAN INCREMENTADO UN 34% CON RESPECTO A LA EDICION DE 2001

En FIM 2003, la industria española del mueble proyecta las tendencias estéticas y la nueva imagen de la Casa Mediterránea que van a marcar el estilo de vida del siglo XXI. Cuenta con un stand de 400 metros cuadrados de exposición en el que se reproduce la ambientación, el estilismo y la iluminación que caracterizan el concepto, la cultura de la Casa Mediterránea.

Valencia ■ Actualmente, un total de 50 diseñadores y 50 fabricantes españoles ultimán una serie de propuestas y creaciones innovadoras de interiorismo basándose en conceptos inspirados en el Mediterráneo que integrarán la nueva casa del sur de Europa en la que habrá un gran protagonismo de la luz, la calidez, el color, los materiales naturales y el respeto al medio ambiente.

El Proyecto Domus Mediterránea. Amueblando la casa del siglo XXI está promovido por Federmueble y cuenta con la financiación del Ministerio de Economía y la colaboración de la Feria del Mueble de Valencia, FIM. La realización del proyecto comenzó a ejecutarse el pasado año y el diseño de una propuesta integral de la nueva Casa Mediterránea, dotándola de cualidades funcionales, habitabilidad, calidad, innovación y un alto valor estético, que permita una adecuada inserción en el mercado. El Proyecto ha supuesto la selección de 50 diseñadores noveles y 50 proyectos de diseño de mobiliario, así como la selección de las 50 empresas, que de forma conjunta con los diseñadores, realizarán el mobiliario de la Casa Mediterránea. Los pro-

ductos abarcan los distintos ámbitos y lugares dentro del hábitat mediterráneo, integrando tanto el mueble como la iluminación y los complementos. Las propuestas de diseño incluye el mueble de entrada, de baño, la cocina, el dormitorio, la zona de trabajo, mueble juvenil, así como otros elementos determinantes como son las lámparas, las alfombras, las vajillas, y todo tipo de objetos decorativos.

Diseño contemporáneo

Los 50 productos que integran la casa Mediterránea responden al diseño contemporáneo, propios de la primera vivienda, de poder adquisitivo medio-alto, y que conformen un hogar como un lugar interactivo y moderno, donde convivan la comodidad con las nuevas tecnologías. Son productos competitivos en costes, que puedan ser comercializables, para ser fabricados por pymes que buscan la diferenciación y que signifiquen una aportación en cuanto a funcionalidad, estilo, forma y precio. Los productos se comercializan a través de las tiendas y quedan integrados en la empresa fabricante.

El Proyecto Domus Mediterránea tiene por objetivo dar una oportunidad a los nuevos diseñadores para que se incorporen a la industria del mueble e interiorismo, dada la necesidad que tiene el fabricante de muebles de incorporar el Diseño en sus líneas de producto para poder competir en los mercados exteriores.

El proyecto pretende que la industria avance en propuestas, en materiales y tecnología, mediante la creación de un espa-

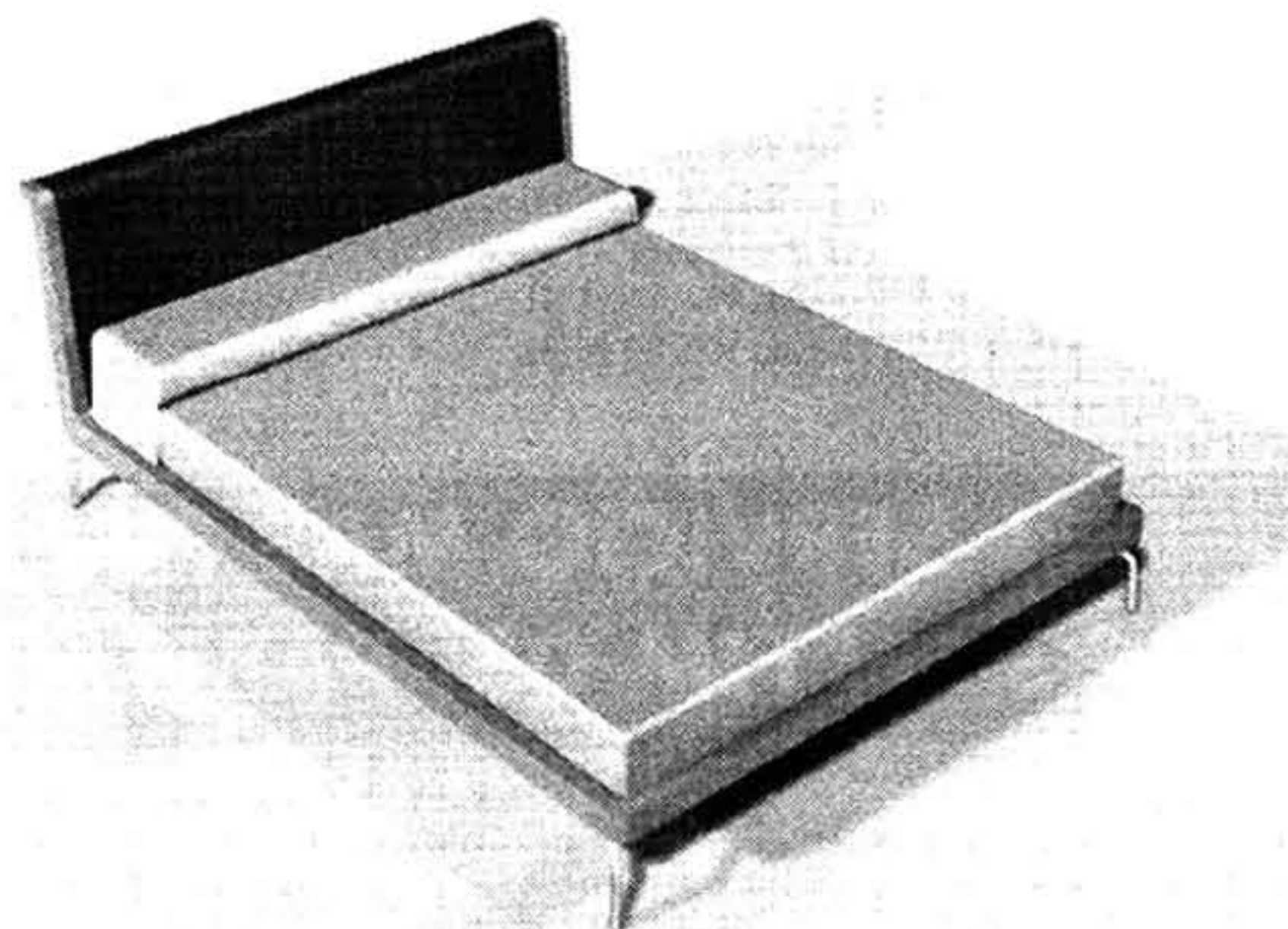

COMITE ASESOR. Formado por diseñadores de prestigio

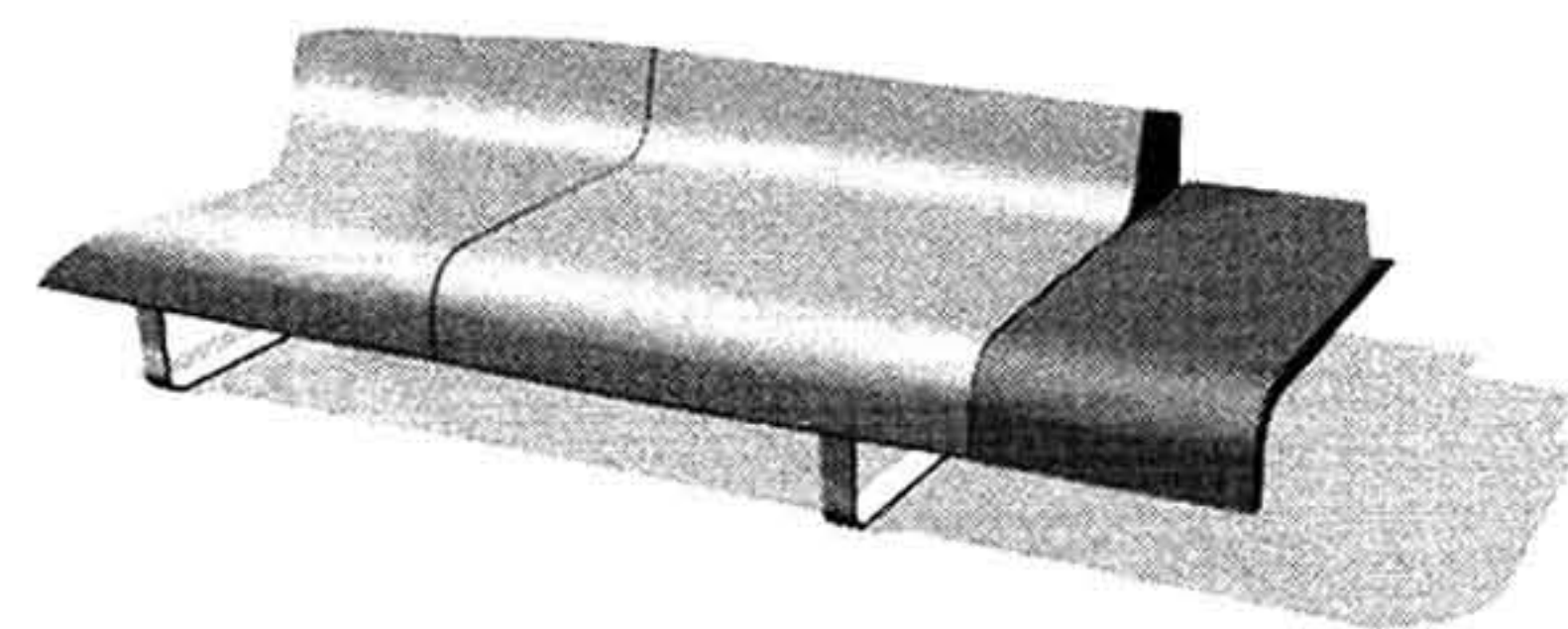

OBJETIVOS. Crear un espacio de encuentro para fabricantes y diseñadores

cio de acercamiento y una relación profesional entre el diseñador y el fabricante, ya que todavía es relativamente escaso el uso del Diseño en la fabricación del mobiliario, y cuando se utiliza se recurre a diseñadores consagrados.

El Comité Asesor de Domus Mediterránea, formado por diseñadores de prestigio, han sido los encargados de seleccionar a los 50 diseñadores noveles, así como

los 50 productos que, actualmente, están en fábrica en fase de prototipo. Las 50 empresas fabricantes de estos 50 productos han sido seleccionadas en función de la tecnología, los materiales empleados y otras especificaciones técnicas ya que la fabricación de los prototipos ha de permitir la creación de una nueva línea de producto para la empresa a fin de que pueda comercializarlo.

ARCHIVO